

KI1309

透過型フォトセンサ ギャップ幅広タイプ

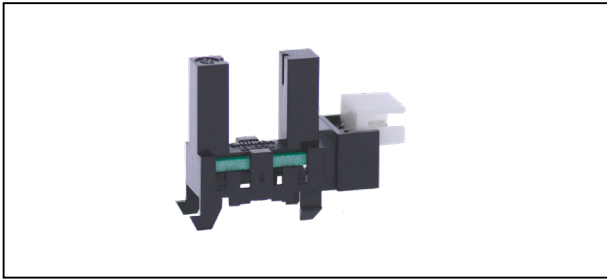

Photo Interrupter - Wide slot type



概要 Description

KI1309 は、発光側に赤外発光ダイオード、受光側にフォトトランジスタを採用した透過型フォトセンサです。
Model **KI1309** consists of an Infra Red LED and a High sensitive Photo transistor.

特長 Feature

- 検出溝が深い：12.2mm
- 検出溝幅が広い：8mm
- その他シリーズ
フォト IC 出力タイプ・・・**KI1305/1306**
- Slot depth-12.2mm.
- Wide Slot width-8mm.
- The other model;
Photo IC output type・・・**KI1305, KI1306.**

用途 Application

- カード機器、両替機の物体通過検出
- 自動販売機、アミューズメント機器のコイン通過検出
- 券売機の用紙通過検出
- OA 機器、その他
- Object passing for Card reader, Bill exchanger.
- Coin-passing for Auto vending machine and Amusement.
- Object passing in Auto vender and Ticket vending machine.
- Paper detection for O.A. equipment

Dimension(Unit:mm)

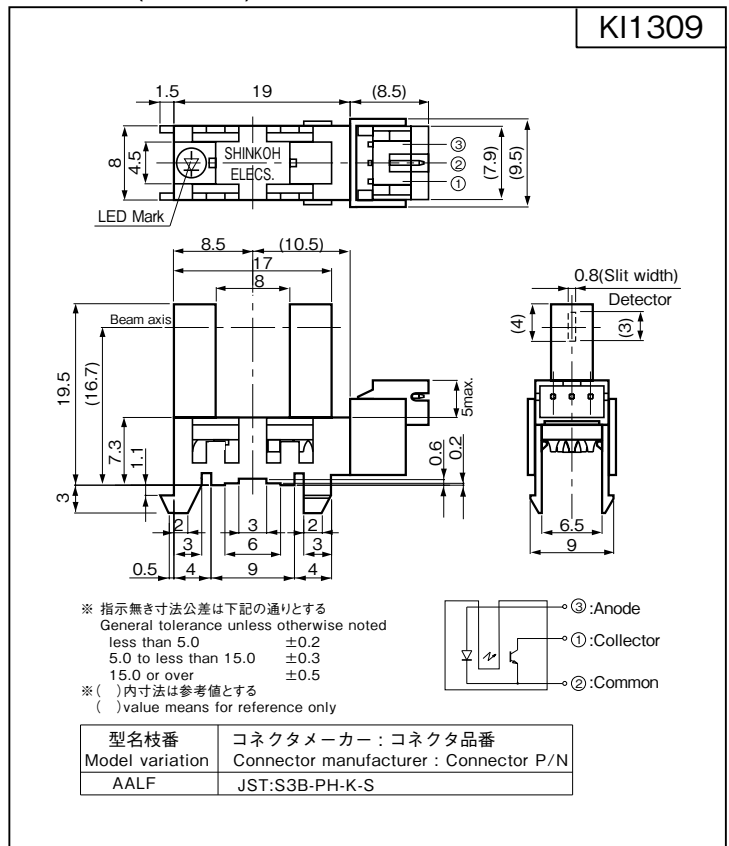

最大定格 Maximum Ratings [Ta=25°C **]

Item		Symbol	Rating	Unit
発光側 Emitter	順電流 Forward Current	IF	50	mA
	パルス順電流 Pulse Forward Current ※1	IFP	1	A
	逆電圧 Reverse Voltage	VR	5	V
	許容損失 Power Dissipation	P	75	mW
受光側 Detector	コレクタ・エミッタ間電圧 Collector-Emitter Voltage	VCEO	30	V
	エミッタ・コレクタ間電圧 Emitter-Collector Voltage	VECO	5	V
	コレクタ電流 Collector Current	IC	20	mA
	コレクタ損失 Collector Power Dissipation	PC	75	mW
動作温度 Operating Temperature	Topr	-20 ~ +75	°C	
保存温度 Storage Temperature	Tstg	-30 ~ +85	°C	

※1. パルス幅 $tw \leq 100\mu s$ Duty比 = 0.01

※1. Pulse width $tw \leq 100\mu s$ Duty ratio = 0.01

電気的光学的特性 Electro-Optical Characteristics [Ta=25°C **]

Item		Symbol	Condition	min.	typ.	max.	Unit	
発光側 Emitter	順電圧 Forward Voltage	VF	IF=20mA	—	1.2	1.5	V	
	逆電流 Reverse Current	IR	VR=3V	—	—	10	μA	
受光側 Detector	暗電流 Dark Current	ICEO	VCE=20V, 0 lx	—	—	0.1	μA	
伝達特性 Coupled	光電流 Light Current	IC	VCE=5V, IF=20mA	0.5	—	—	mA	
	コレクタ・エミッタ間飽和電圧 Saturation Voltage	VCE(sat)	IF=20mA, IC=0.25mA	—	—	0.4	V	
	応答時間 Response Time	上昇 Rise Time	tr	VCC=5V, IC=0.5mA, RL=1k Ω	—	15	—	μs
		下降 Fall Time	tf		—	17	—	

** : Ta=25°C unless otherwise noted

KI1309

定格・特性曲線 Characteristics

※注意 最大定格を超えないようにご使用ください

Note: Operation never exceeds each value of Maximum Ratings.

順電流低減曲線

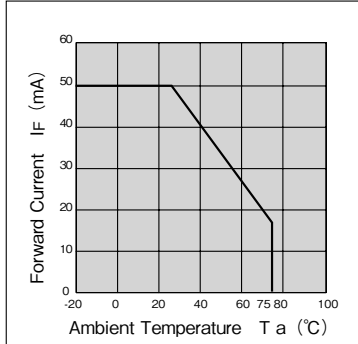

コレクタ損失低減曲線

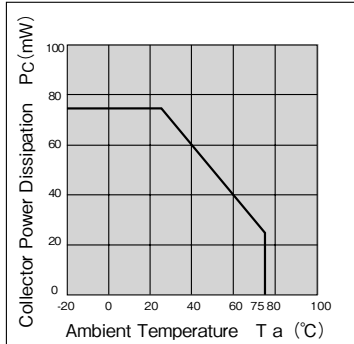

順電流-順電圧曲線 (代表例)

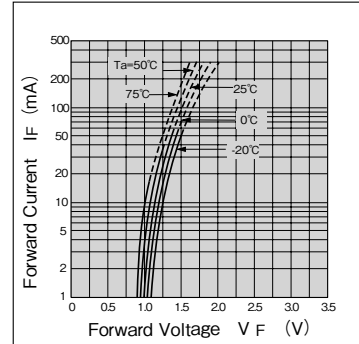

光電流-順電流特性 (代表例)

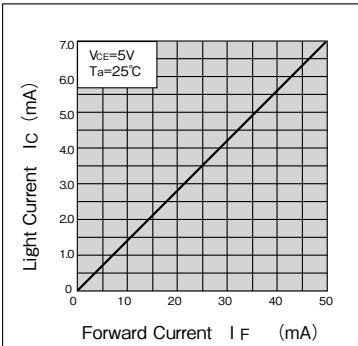

光電流-コレクタ・エミッタ間電圧特性 (代表例)

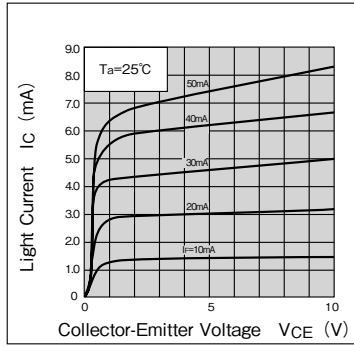

応答時間-負荷抵抗特性 (代表例)

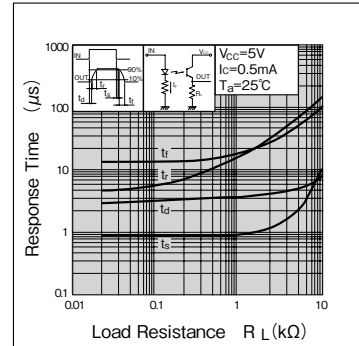

光電流-周囲温度特性 (代表例)

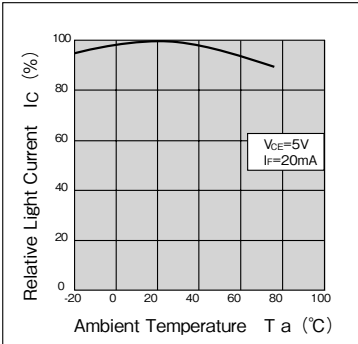

暗電流-周囲温度特性 (代表例)

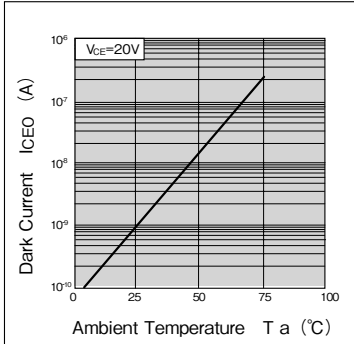

検出位置特性 (代表例)

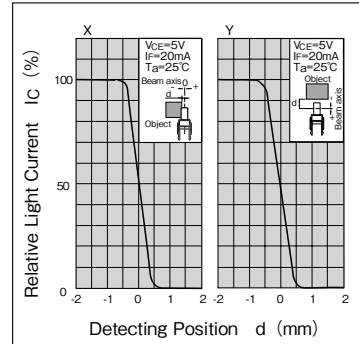

推奨取付穴寸法図

Recommended installation to mounting holes

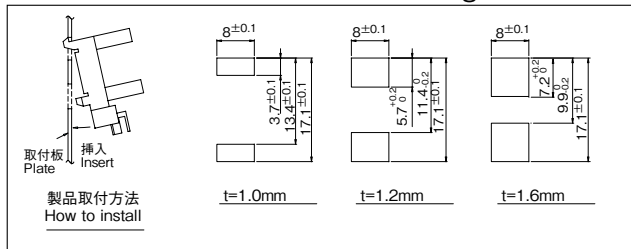

- ・取付板のプレス側から取り付けを推奨します。
We recommend to mount the sensor from pressed surface of plate.
- ・実際に取付けてガタツキ度合いをご確認され
取付方法を決定ください。
The actual tolerance should be confirmed after setting of sensor

- ・カスタムも承ります。お気軽にお問合せください。
- ・この仕様は改良のため予告なく変更する場合があります。
- ・ A Custom designed package is available on request.
- ・ Specification are subject to change without notice.

TASHIKA CO., LTD.

1-12, Kaiyo-cho, Ashiya, 659-0035, JAPAN

Tel: + 81-797-23-9035 Fax: + 81-797-23-2105

e-mail: sales@tashika.co.jp URL: www.tashika.co.jp